VACUUM AS SPACE

PROYECTO ESPACIO DE ARTE EXPERIMENTAL

2013

EVE

*“El vacío es el inicio y el final de todo cuanto
conocemos.”*

Mikha-ez

SUMARIO

Introducción	2
Concepto	3
Objetivos	6
Desarrollo	7
Bibliografía	12
Iconografía	13



INTRODUCCIÓN

vacío.

(Del lat. vacīvus).

1. *adj. Falto de contenido.*

2. *adj. Hueco, vano.*

3. *m. Fís. Espacio carente de materia.*

¿Cómo dar contenido a lo que está vacío?

¿Cómo decir algo de lo que no es más que

nada? Estas fueron las primeras dudas que

me asaltaron cuando comenzó mi preocupa-

ción acerca del espacio y su origen. Com-

prender el espacio donde todo ocurre, nos

permite entender las propias cosas. Y para

entender ese espacio, me era vital llegar al

origen de éste, al vacío inicial, a la génesis de

todo cuanto existe.

Mi investigación comenzaba de esta manera

centrándose no en el espacio en sí, sino en

su germen, en su inicio: en la idea de vacío.

¿De dónde viene todo lo que conocemos?

¿Qué había antes? A través de una serie de

indagaciones, centradas sobre todo en la fi-

losofía oriental y en la importancia que esta

da al vacío, toda la investigación me deriva al

vacío como génesis. Se trata pues, de enten-

der, como dirán los taoístas, el vacío como

esa esencia primera de la cual desconoce-

mos sus propiedades.

Será de gran importancia a lo largo de mi in-

vestigación, tanto teórico como plástica, la

capacidad del vacío para contener algo, más

que la de poder ser algo en sí, pues esto hará

posible la propia existencia del espacio.



CONCEPTO

A lo largo de la historia de la humanidad hay una serie de cuestiones que han suscitado discusiones diversas. Desde la Antigüedad, el concepto del *vacío* ha sido uno de esos motivos de controversia. Ello quizás se deba a que afecta al cuadro general con que se aborda el estudio de la realidad. En cierto modo alude a los límites de todo cuanto conocemos. El vacío es la frontera máxima en la rarificación de la materia, su ausencia.

Aceptar que el espacio que conocemos puede estar vacío es lo más natural. Sin embargo, cuando en la física más reciente se teoriza con el fenómeno de la emisión de partículas por parte del vacío, entramos sin duda, en el reino de la paradoja, en ese

límite de lo real. Que el vacío, que es por definición ausencia de materia, emita materia, es cuanto menos sorprendente.

¿Podríamos estar hablando entonces de la realidad como una emanación del vacío? ¿El vacío como génesis de todo cuanto existe, como creador del espacio y su materia?

George Kubler, en su ensayo *La configuración del tiempo*, expone que cada organismo existe desde que otro muere. Esto mismo podríamos derivarlo al término que estamos cuestionando, el vacío como generador de espacios. El comienzo de un vacío da lugar a un nuevo espacio, que en enfrentamiento con otros espacios generarían nuevos vacíos, que nuevamente, albergarían otros espacios. Los comienzos y finales de unos y



otros, permiten la existencia intermitente y variable de todos ellos.

Pero el vacío también está ligado no solo al espacio, sino al tiempo; pues la actualidad, no es otra cosa que un intervalo vacío que se desliza a través de ese tiempo. Un vacío entre el pasado y el futuro. Empero, el instante de actualidad es todo lo que podemos conocer directamente.

En el filósofo oriental Lao Tse, vinculado a la *Teoría del vacío*, encontramos esa concesión de importancia hacia el vacío, el cual tiene la capacidad de poder generar. En el siguiente extracto de uno de los poemas del *Tao te King* de Lao Tse, vemos que no es la materia lo que configura los espacios, sino el propio vacío quien los hace posibles.

Treinta radios convergen en el centro de una rueda, pero es su vacío lo que hace útil al carro.

Con arcilla se fabrican las vasijas; pero la utilidad de las vasijas depende de su vacío.

Se abren puertas y ventanas en los muros de una casa, y es el vacío lo que permite habitarla.

En el Ser centramos nuestro interés, pero del No-Ser depende la utilidad.

El Taoísmo surgió en la Antigua China en el período de los Siete Reinos Combatientes, y el filósofo chino Lao Tsé escribió el *Tao te King*, considerado una de las obras más notables de la filosofía oriental, y a partir de la cual se originó el taoísmo. Esta filosofía



LAO-TSE

parte de elementos metafísicos y existencialistas sobre los cuales luego plasma la idea de un cambio constante en la naturaleza y en la vida humana. El taoísmo parte de la idea del *tao* como origen de todo lo existente. El *tao*, tiene que ver con esa esencia primera, con el aspecto fundamental del universo, con ese vacío inicial que tiene la capacidad de albergar y generar nuevos contenidos dentro de él.

Según la *Teoría del vacío oriental*, cualquier creencia en una realidad objetiva, fundamentada en la suposición de una existencia intrínseca independiente, es insostenible. Todos los acontecimientos carecen de una existencia objetiva independiente. La relación *causa-efecto* entre vacío y espacio es la que hace posible el nexo entre ambos. La im-

portancia del vacío reside en su capacidad de producir espacios -y que estos a su vez generen nuevos vacíos-.

Podríamos definir el vacío como aquello en lo que solo se encuentra la posibilidad de ser ocupado, de generar un espacio. El vacío es el grado cero de todo cuanto conocemos, la génesis vital. Se trata de un tipo de orden divergente al de la realidad que conocemos.

Para la filosofía oriental, el vacío no se trata de una ausencia total, pues tiene contenido aunque este sea ininteligible y no pueda determinarse su verdadera esencia. Pero ese vacío tiene la capacidad de poder generar, a espensas de que se conozca su mecanismo.



OBJETIVOS

“Trabajar en un taller es trabajar siempre en un cubo blanco”

Juan Muñoz

Trabajar desde la nada, desde el vacío, desde el cubo blanco, ese debe ser el planteamiento primero de cualquier artista, pues es este el primer problema con el que se encuentra. Mi metodología dentro de la práctica artística trata, a partir de ese cubo blanco que bien puede tratarse del taller, una sala de exposiciones o una simple habitación, componer desde ese vacío inicial, hacer visible esa esencia desconocida e intrínseca en el vacío.

Generar espacios desde el mismo vacío.

Hablamos de vacíos ocupados por formas esenciales, deudas de un minimalismo. La

geometría como parte de ese estado variable, en constante construcción, formas libres y puras, nuevas estructuras. La armonía de los diferentes espacios, que confrontan futuros vacíos, y la atmósfera creada, sumergen a uno en un ambiente de calma que invita a la reflexión, a la búsqueda del *Ser* en ese vacío efímero. Se trata pues, de un diálogo con el espacio explorado, con la forma en que construimos y habitamos nuestros lugares vitales. El vacío, involucra una operación perceptual a partir de la cual un volumen particular parece materializarse enfrente del observador que lo capta.

Se plantea una comprensión conceptual desde el vacío del cubo blanco; analizar y diagnosticar esa experimentación de la creación de un nuevo espacio.

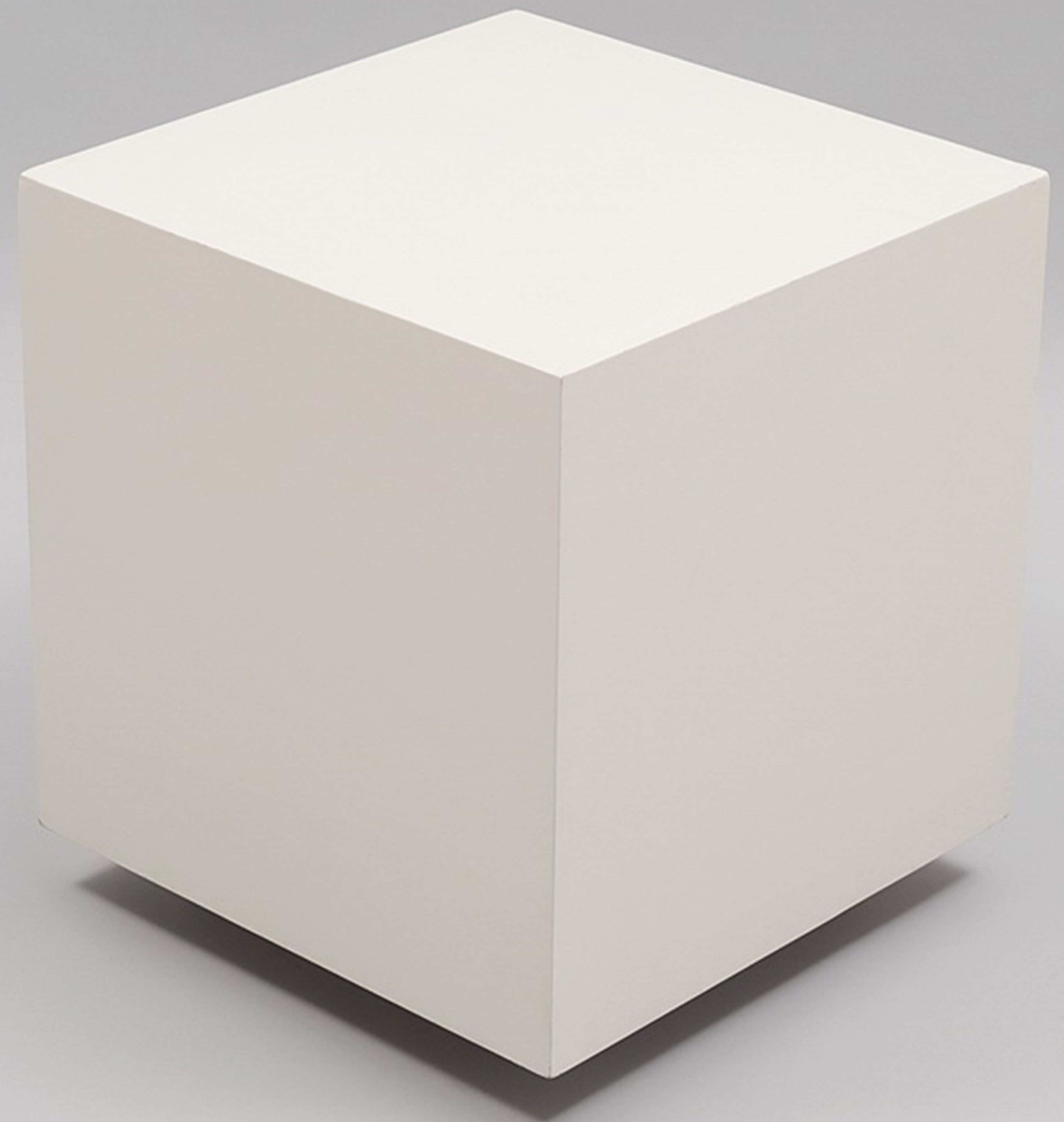

DESARROLLO

El proyecto propuesto consta de una instalación con una única pieza, a través de la cual se plantean los contenidos vistos anteriormente, siendo premisa indispensable la interacción entre la pieza y el vacío-espacio de la propia sala. Hablar del vacío que delimitan las paredes de la habitación para explicar el propio espacio.

La pieza se trata de una viga de madera de 500 cm de longitud con un perfil cuadrado de 20 x 20 cm. Va alzada sobre el nivel de suelo a 200 cm a través de unos tensores sujetos directamente al techo. A su vez, la viga va lacada: la parte superior en negro, la parte media en blanco y la parte inferior de azul. De esta forma el cuerpo voluptuoso de

viga queda aparentemente flotando en mitad de la sala. El blanco de la parte media de la viga se fusiona con el blanco de las paredes, de manera que la parte negra y la parte azul quedan suspendidas en ese vacío del que hablábamos anteriormente.

Se trata en definitiva de esa esencia desconocida, génesis de todo cuanto conocemos, de ese vacío lleno de materia.

Dicha pieza iría instalada en la sala B, mientras que en la primera estancia -sala A- iría situado en la pared 1 -tal y como muestran los planos adjuntos- el título de la exposición -Vacuum as space- así como un breve texto explicativo. En la pared 3 se situaría una lámina del diseño previo a la construcción la pieza final, a modo de documentación.

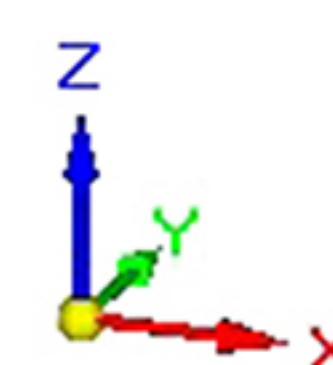
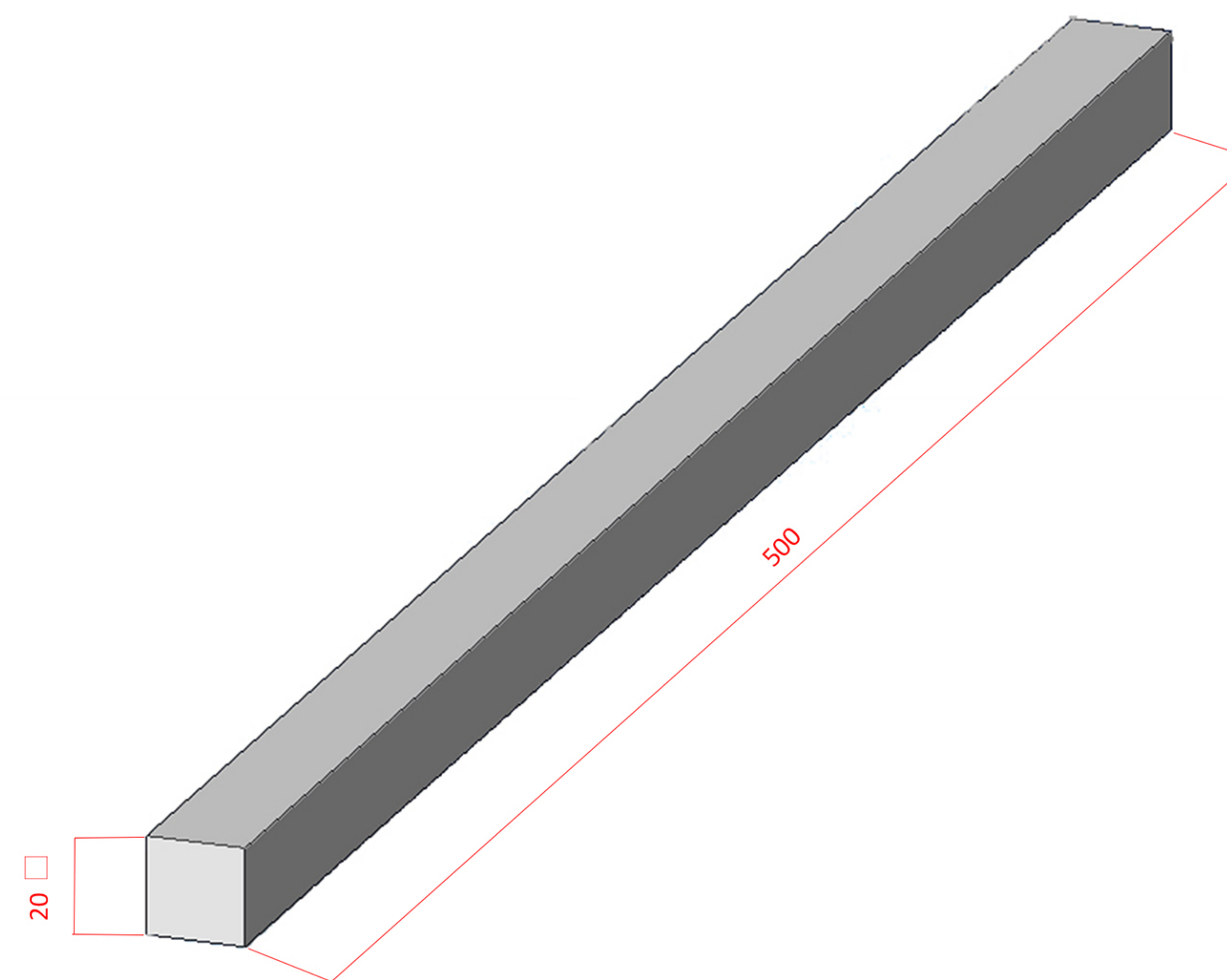

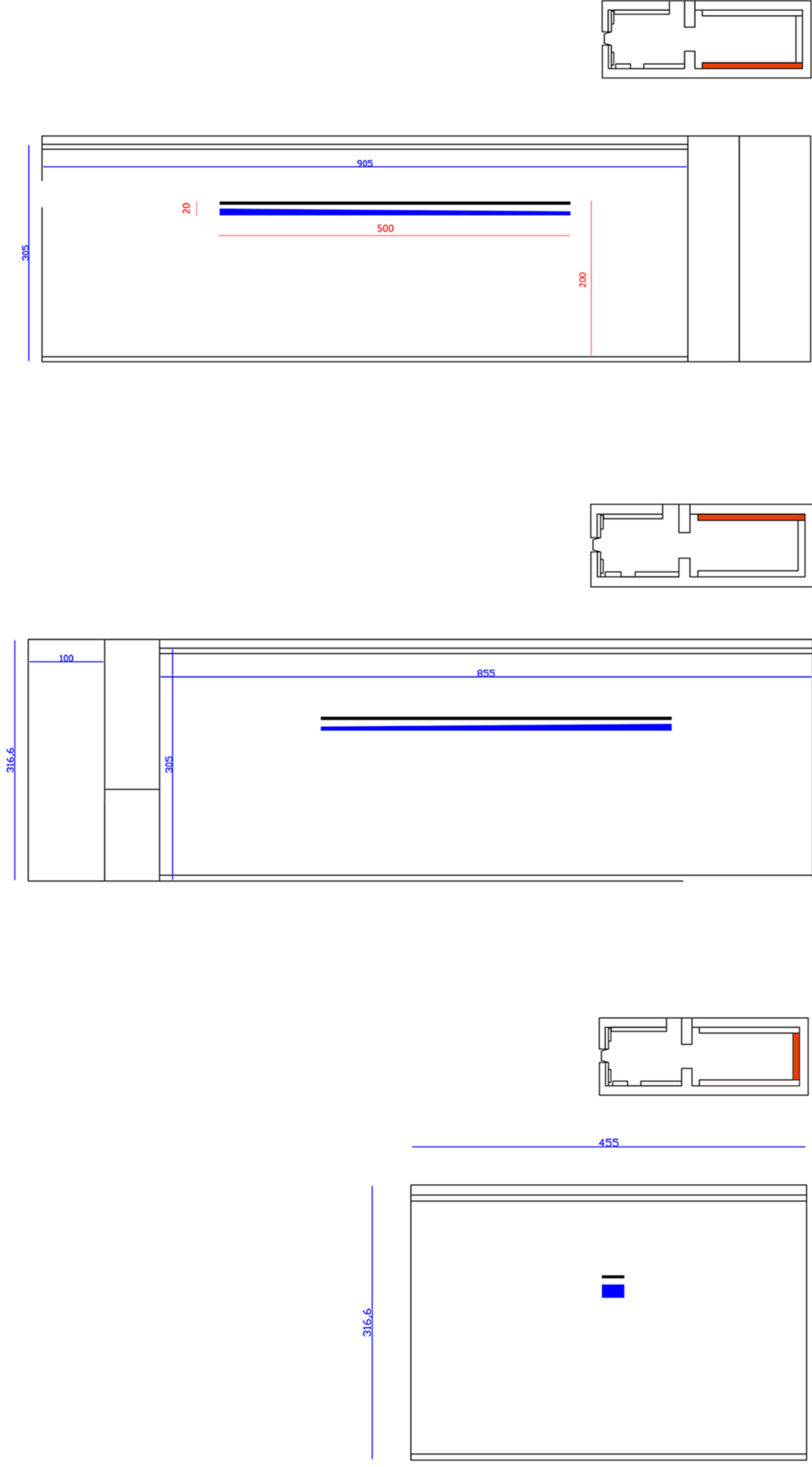
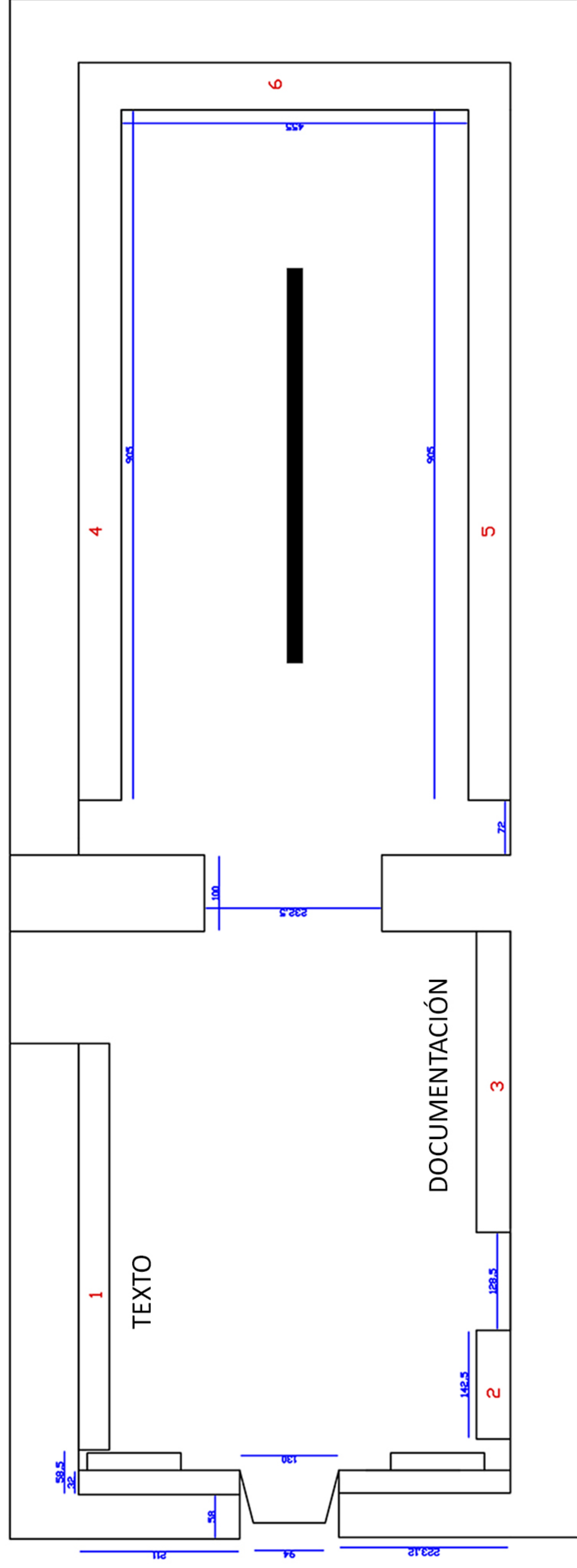

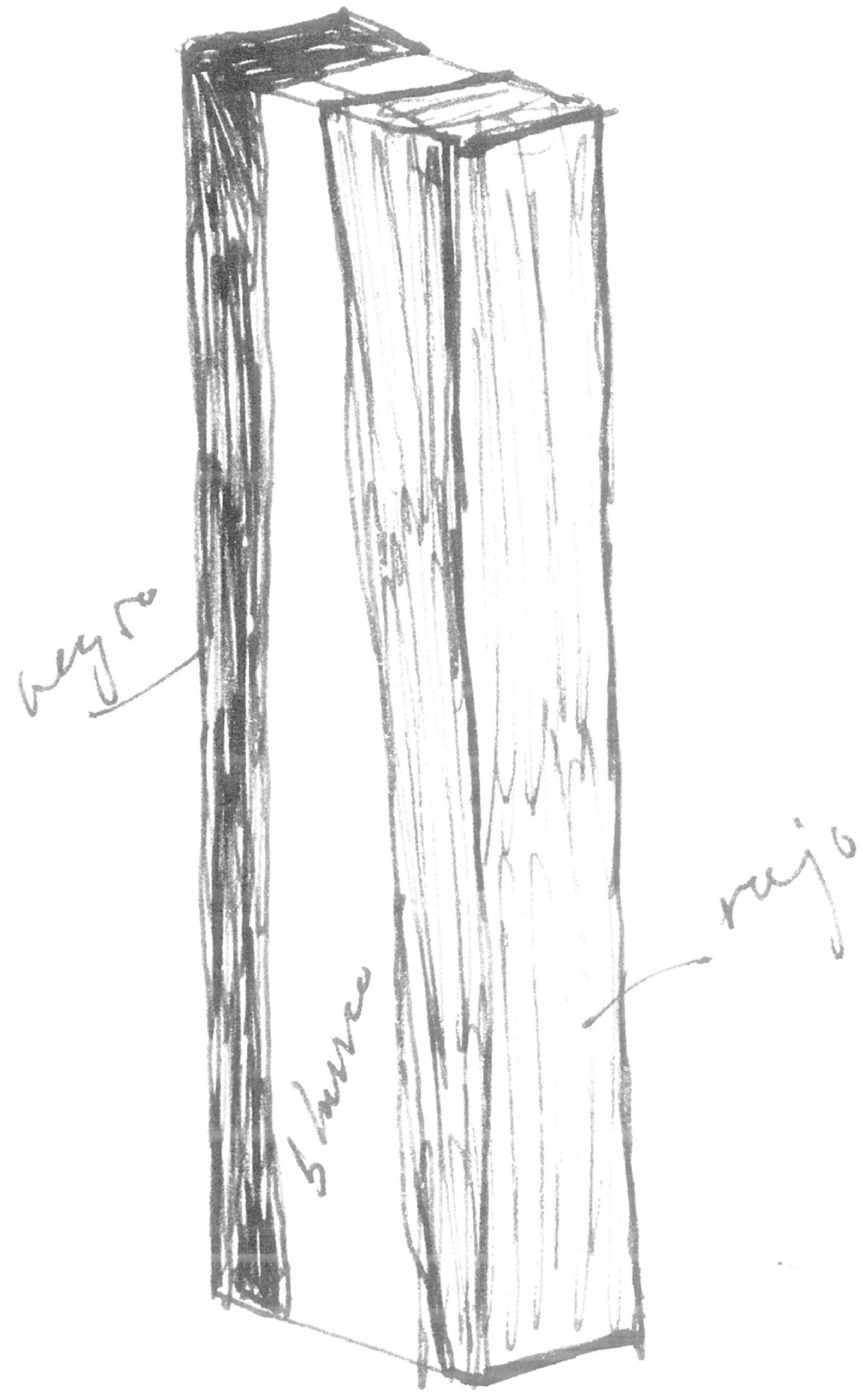
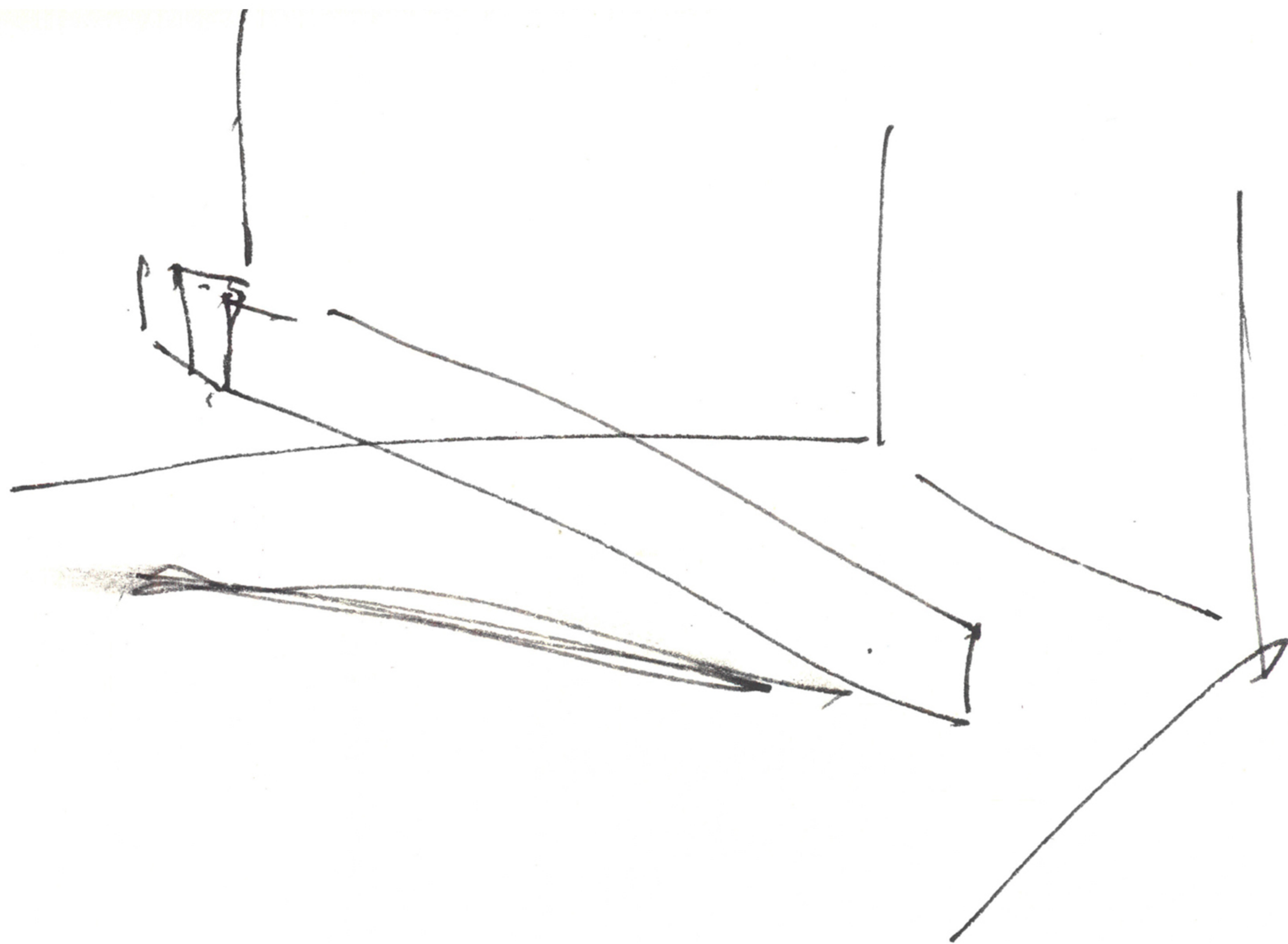
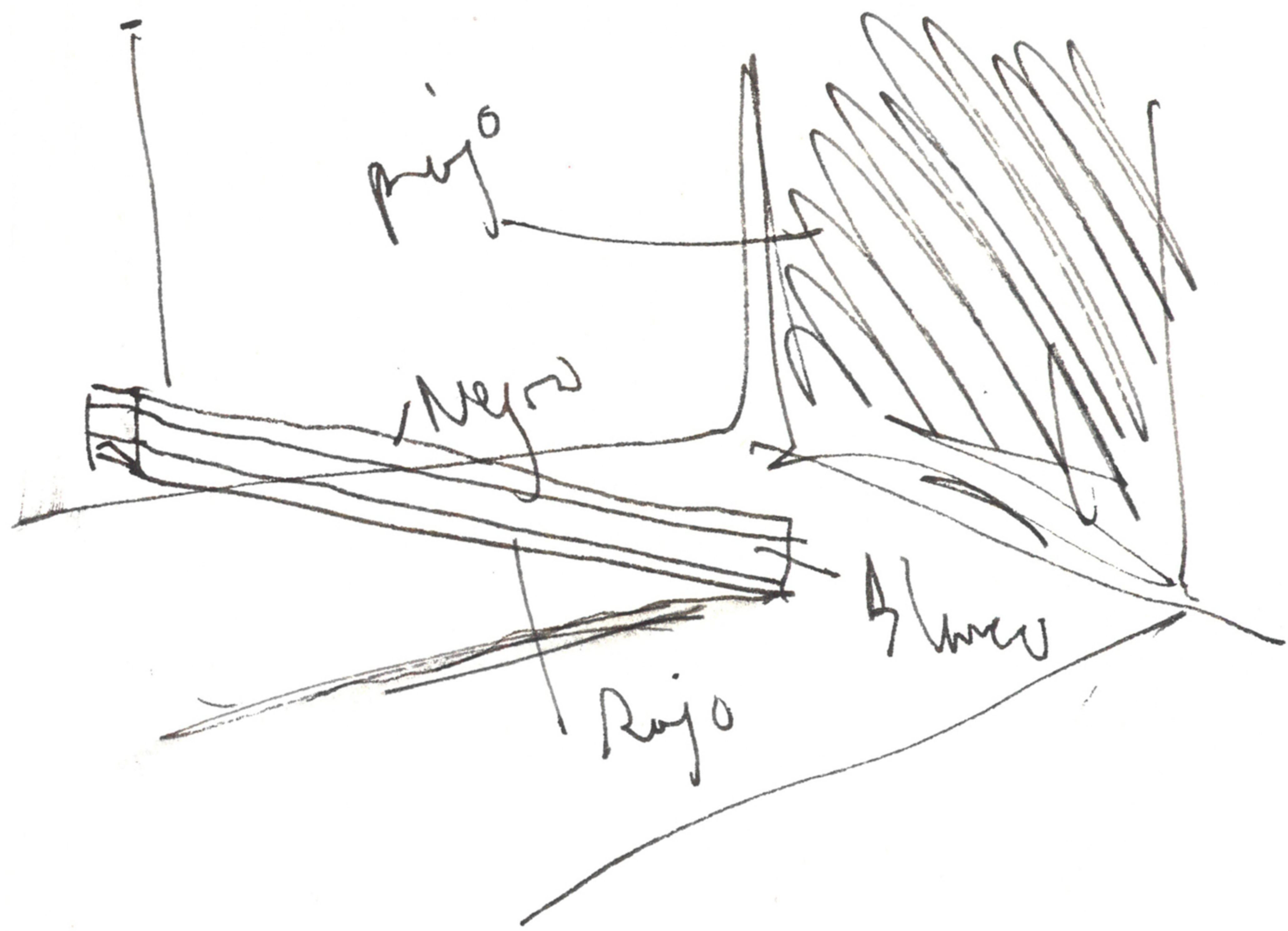

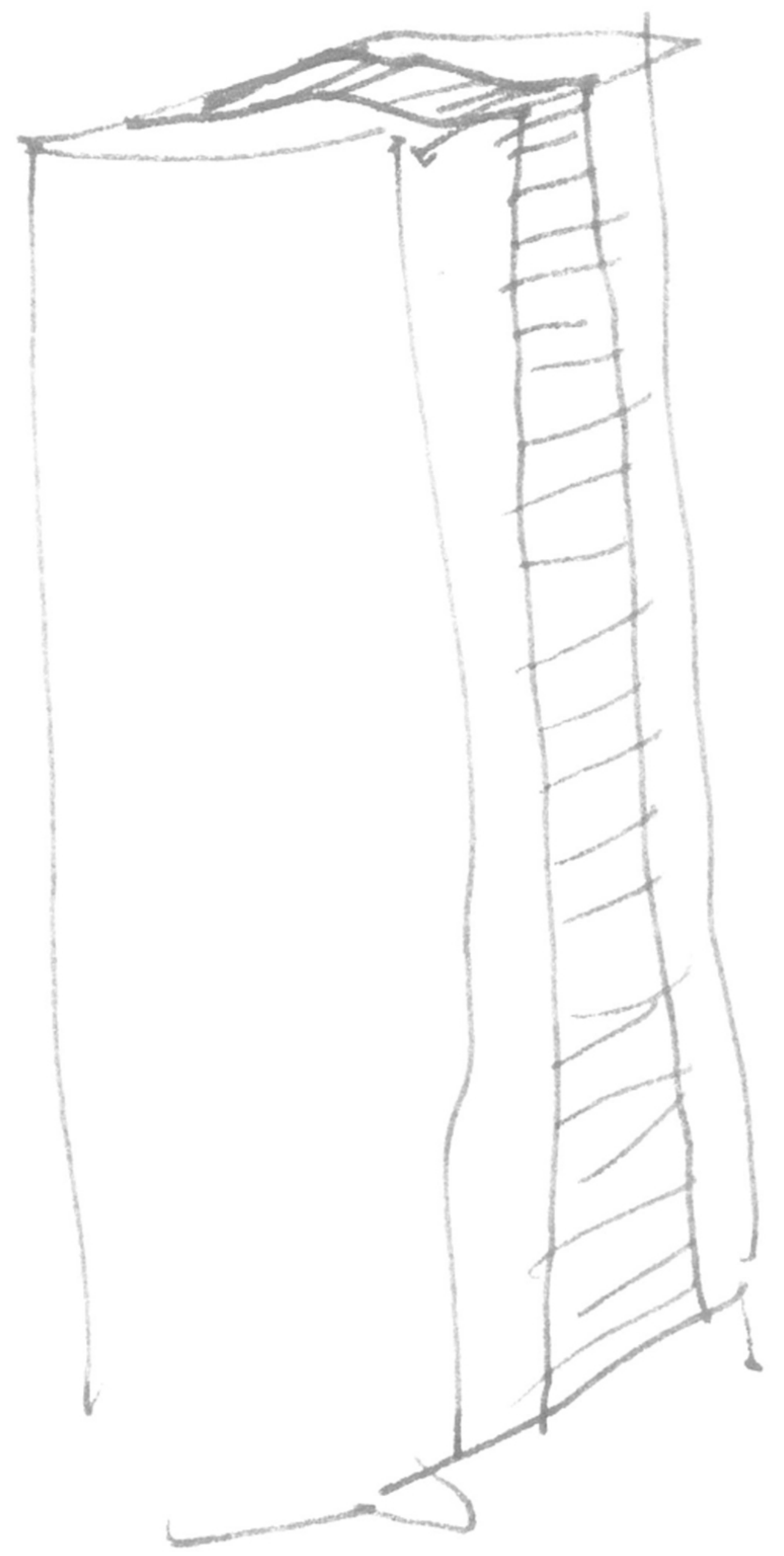
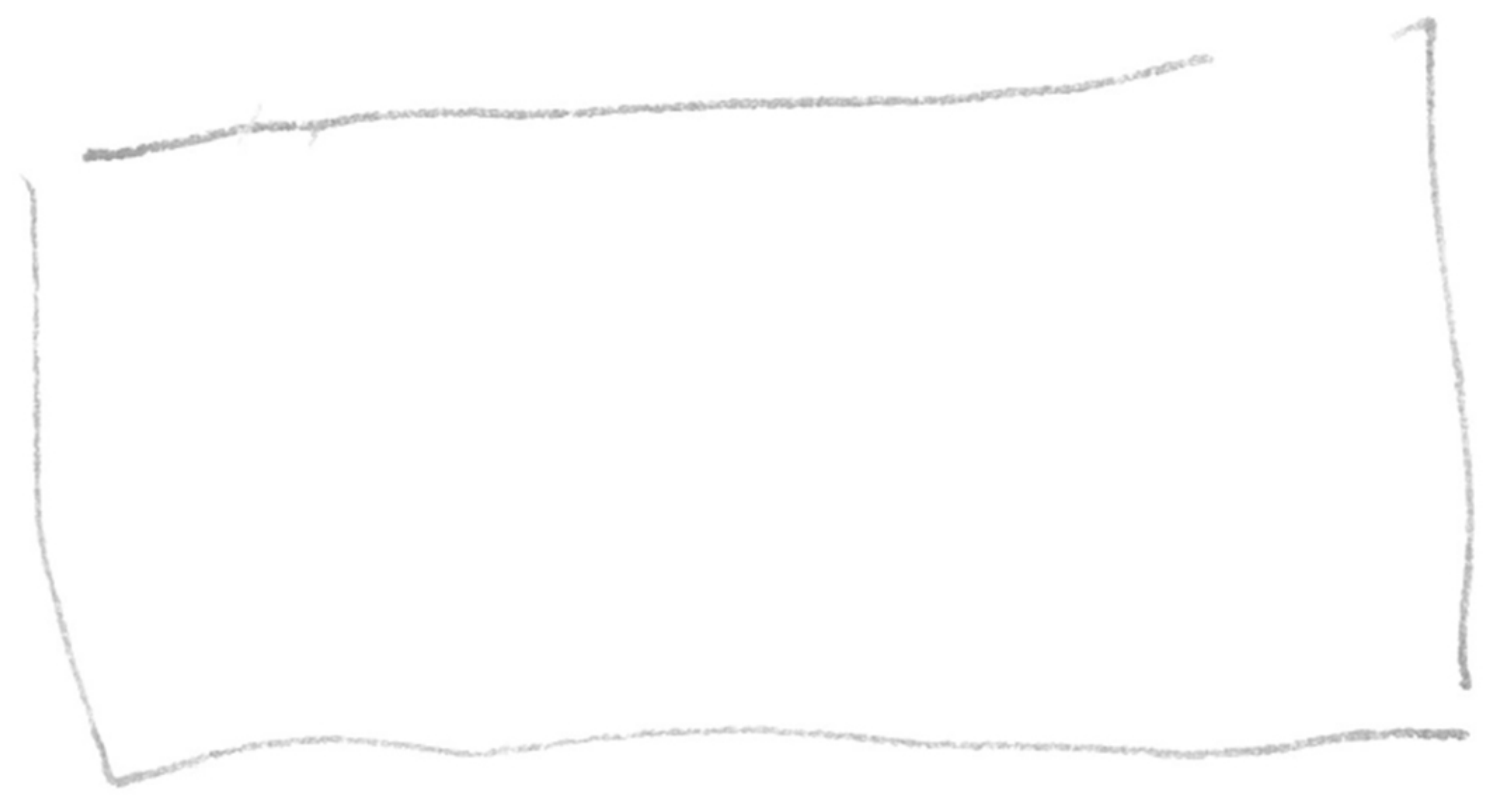
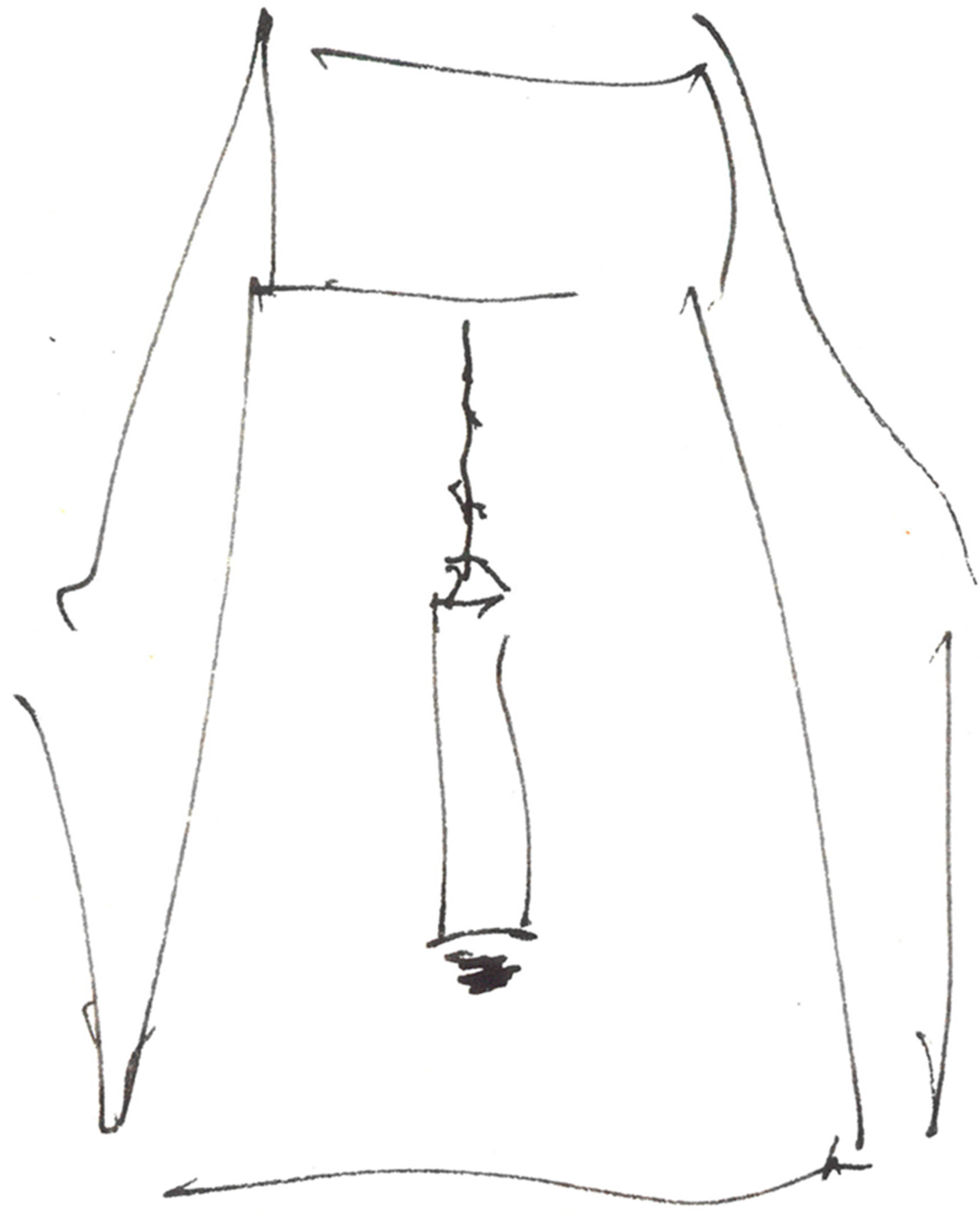



Cuchado y unido
 como original, como
 algo acabado.
 Todos los medidores se corresponden
 y un E . lateral.

4.5m
 $7-8\text{m}$

20×20
 25×25

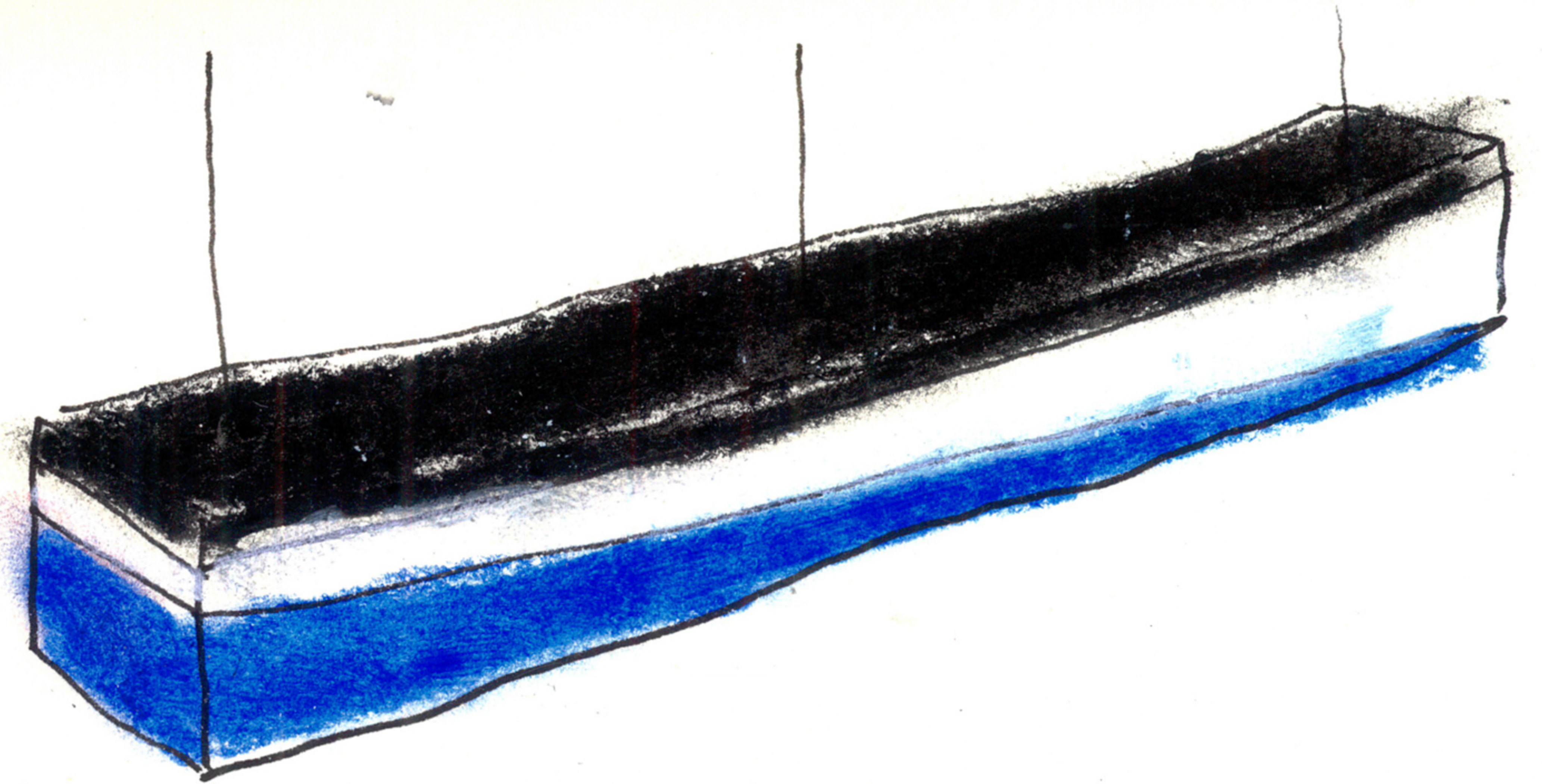
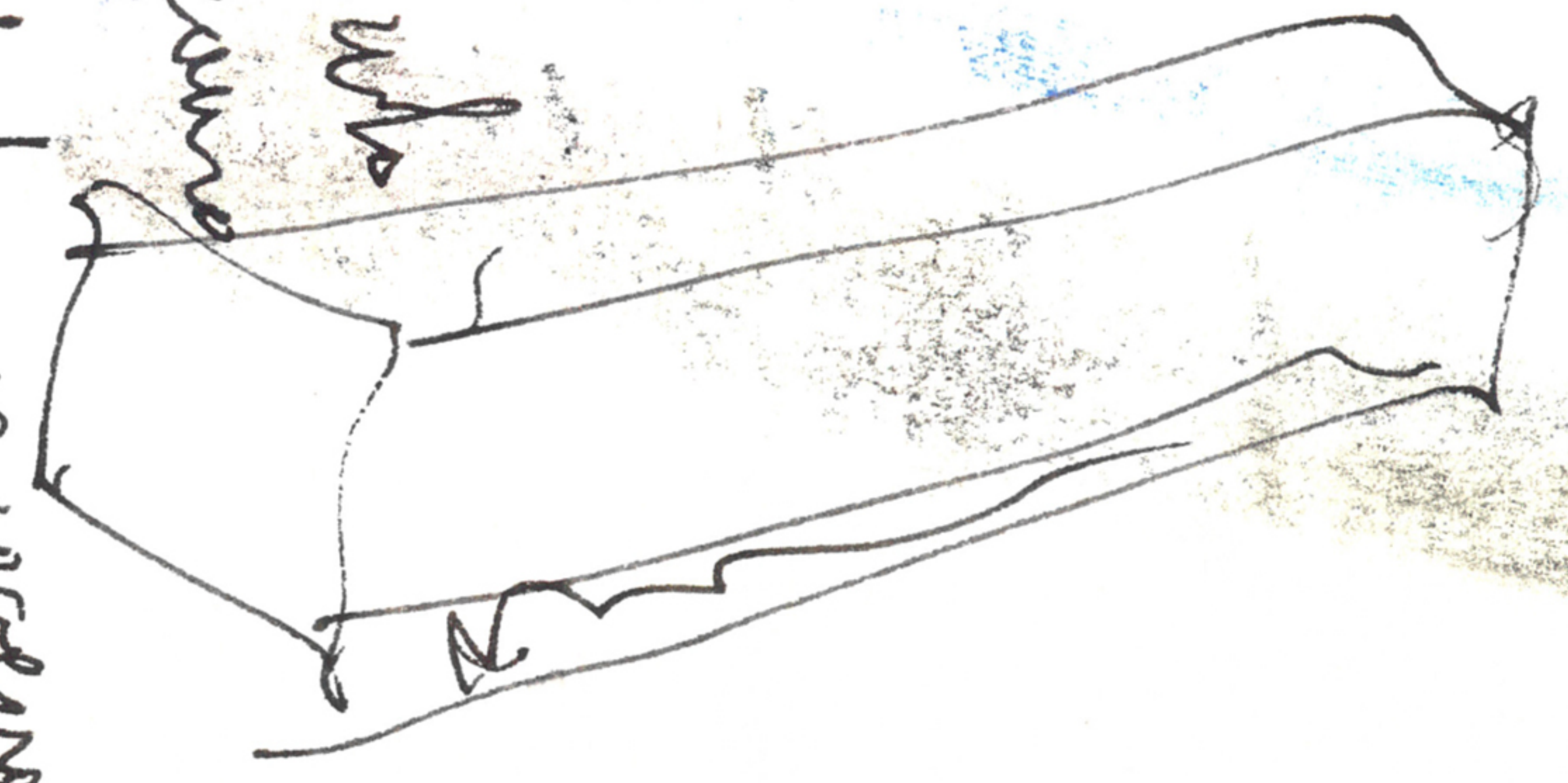
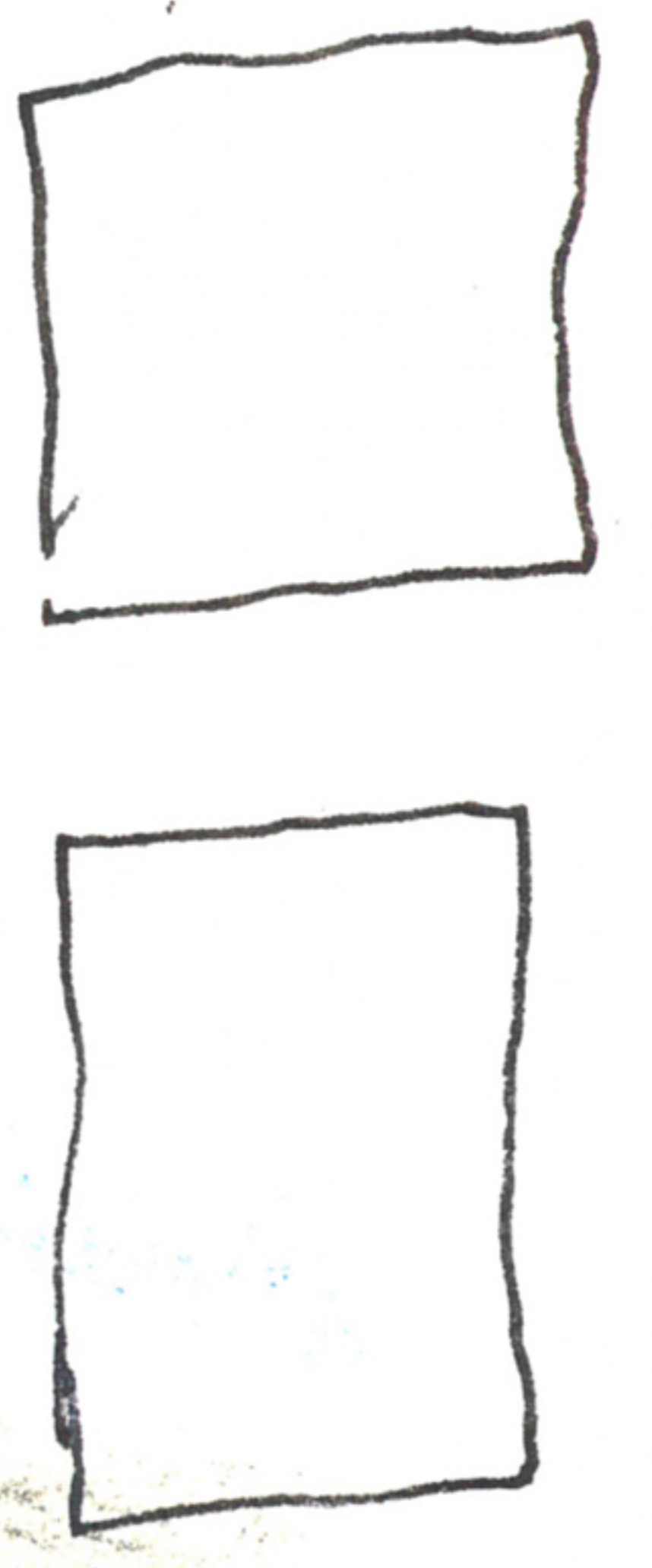

PROYECTO FONSTOM

BIBLIOGRAFÍA

- Gleick, James. Caos. Seix Barral, Barcelona, 1988
- Tse, Lao. Tao te King. Sirio, Barcelona, 2009
- Merchén, Manuel. El 'vacío' es materia. Aproximación a la física. Club de amigos de la Unesco de Madrid, 2010
- Zubiri, Xavier. Espacio, tiempo, materia. Alianza, Madrid, 2008
- González García, Pedro J. Una interpretación del espacio vacío escultórico o 'chora' como participación subjetiva del espectador en la obra. Universidad de Sevilla, 2011
- Kubler, George. La configuración del tiempo. Nerea, Madrid, 1988
- Martín, Antonio Miguel. La nada en el segundo Heidegger y el vacío en oriente. Hermenéutica contrastativa. Ed. de la Universidad de Granada, 2003
- Lao Zi. El libro del Tao. Ed. J. I. Preciado. Barcelona, 2000
- Arnaldo, Javier. Yves Klein. Nerea, Madrid, 2000
- Jodorowsky, Alejandro. Pasos en el vacío. Visor libros, Madrid, 2009



ICONOGRAFÍA

- Armando Andrade Tudela
- Barnett Newman
- Dan Graham
- David Malkkovic
- Ettore Spalletti
- Gego
- James Turrel
- Joe Bradley
- Joe Fyfe
- José Dávila
- Matt Mullican
- Mitsuo Miura
- Oteiza
- Pello Irazu
- Richard Serra
- Yves Klein



